

cecotec

## ẤM ĐIỆN ĐUN NƯỚC THERMOSENSE 220



CÔNG TY CỔ PHẦN SẢN XUẤT THƯƠNG MẠI VÀ ĐẦU TƯ  
HƯƠNG VIỆT

Trụ sở chính: Số 22, Xã Đan, P. Phương Liên, Q. Đống Đa, TP. Hà Nội

CN Miền Nam: Số 61, đường số 3, Phường 15, Quận 11, TP. HCM

CN Miền Trung: Số 80, Nguyễn Thị Minh Khai, P. Thạch Thang, Q. Hải  
Châu, TP. Đà Nẵng

Hotline: 19006852

Website: <https://www.huongvietcoffee.com.vn>



HƯƠNG VIỆT  
coffee

## 1. MÔ TẢ THIẾT BỊ

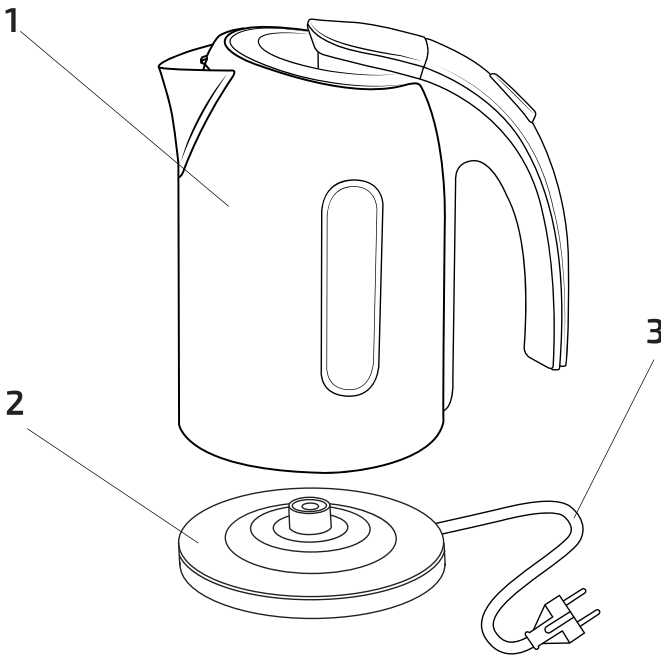

1. Bình chứa nước
2. Đế máy
3. Dây điện

## 2. LƯU Ý AN TOÀN

- Chỉ cắm phích cắm của thiết bị vào nguồn điện có thông số được ghi rõ trong hướng dẫn sử dụng.
- Không để dây điện, phích cắm hoặc bất kỳ bộ phận không thể tháo rời nào của thiết bị rơi vào hoặc tiếp xúc với nước hay bất kỳ chất lỏng nào khác. Đảm bảo tay khô trước khi cắm phích cắm hoặc bật thiết bị.

**CẢNH BÁO:** Nếu thiết bị bị rơi xuống nước, rút phích cắm ngay lập tức và không chạm vào nước.

- Kiểm tra dây điện thường xuyên để phát hiện các trường hợp hư hỏng nếu có. Nếu dây điện bị hỏng, hãy mang thiết bị tới trung tâm bảo hành để thay thế, tránh nguy hiểm cho người dùng nếu sửa chữa sai cách.
- Không kéo hoặc vận chuyển hay xách thiết bị bằng dây điện. Không để dây điện tiếp xúc với các vật có bề mặt sắc nhọn. Không đè vật khác lên dây điện. Giữ dây tránh xa các bề mặt nóng.

**CẢNH BÁO:** Không sử dụng thiết bị nếu dây điện, phích cắm hoặc vỏ ngoài thiết bị bị hỏng. Tương tự như các trường hợp khi thiết bị gặp trục trặc hoặc bị rơi, hư hỏng.

- Không sử dụng thiết bị gần các chất dễ cháy nổ hoặc hơi độc hại.
- Trẻ em dưới 8 tuổi không được sử dụng thiết bị.
- Trẻ từ 8 tuổi trở lên và những người có vấn đề về thể chất, giác quan, tinh thần hoặc thiếu kinh nghiệm và hiểu biết có thể sử dụng thiết bị trừ khi họ được giám sát hoặc hướng dẫn sử dụng thiết bị một cách an toàn và hiểu rõ tác hại nguy hiểm.
- Chú ý giám sát khi sử dụng thiết bị. Rút phích cắm ra khỏi ổ điện sau khi sử dụng xong hoặc khi bạn rời khỏi phòng.
- Không tự sửa thiết bị.
- Chỉ sửa chữa thiết bị khi mang tới trung tâm bảo hành.
- Tắt và rút phích cắm thiết bị khỏi ổ điện khi không sử dụng, khi chuyển thiết bị đến vị trí khác và trước khi lắp hoặc tháo thiết bị ra khỏi đế máy. Cuộn dây điện lại để tránh vấp phải.
- Thực hiện vệ sinh và chăm sóc thiết bị theo thông tin trong hướng dẫn sử dụng để đảm bảo thiết bị luôn hoạt động đúng cách. Tắt và rút phích cắm của thiết bị trước khi vệ sinh.

- Bảo quản thiết bị và giữ hướng dẫn sử dụng ở nơi an toàn, khô ráo khi không sử dụng.

**CẢNH BÁO:** Không đổ nước quá mức tối đa vào trong bình, nước sôi có thể tràn ra ngoài, gây nguy hiểm cho người sử dụng.

- Không sử dụng thiết bị ngoài trời.
- Chỉ sử dụng thiết bị với mục đích được ghi rõ trong hướng dẫn sử dụng.
- Chỉ sử dụng thiết bị với đế máy đi kèm.
- Chỉ đổ nước lạnh vào bình chứa.
- Mức nước đổ vào bình phải nằm trong khoảng MAX (tối đa) và MIN (tối thiểu).
- Tắt thiết bị trước khi nhấc bình chứa ra khỏi đế máy.
- Đảm bảo nắp luôn được đóng chặt khi vận hành.
- Thân ấm phải được lắp vừa vặn với đế máy.

Thiết bị được thiết kế để sử dụng trong gia đình và các mục đích tương tự như:

- Sử dụng trong gian bếp tại cửa hàng, văn phòng hay các môi trường làm việc khác.
- Cho khách hàng trong khách sạn, nhà nghỉ và những chỗ ở khác.

- Tránh chạm vào bề mặt thủy tinh khi thiết bị đang hoạt động, đợi cho đến khi bình nguội lại sau vài phút. Sử dụng tay cầm để cầm bình nước.
- Không để mặt của bạn gần lỗ xả hơi để tránh bị bỏng da.
- Để tránh bỏng da, không tháo nắp bình trong khi thiết bị đang hoạt động.
- Mở và đóng nắp bình cẩn thận khi bình vẫn còn nóng.

**CẢNH BÁO:** Thận trọng khi di chuyển bình nước có nước đun sôi bên trong từ nơi này sang nơi khác. Không cầm bình bằng nắp. Luôn luôn sử dụng tay cầm.

- Không bật thiết bị khi bình chứa không có nước.
- Không sử dụng đế máy cho mục đích sử dụng khác.
- Không mở nắp bình trong quá trình đun sôi nước, vài phút trước hoặc sau thời điểm sôi để tránh bị bỏng hơi nước.

### 3. SỬ DỤNG THIẾT BỊ.

Khi sử dụng thiết bị lần đầu, hãy đun sôi nước hai lần, không cần sử dụng chất tẩy rửa.

- Đổ đầy nước vào bình, không vượt quá vạch tối đa.
- Đặt bình lên trên đế máy.
- Kết nối thiết bị với điện áp phù hợp với thông số trên nhãn của thiết bị.
- Nhấn công tắc nguồn nằm trên tay cầm để bắt đầu quá trình đun sôi.
- Sau khi nước sôi, thiết bị sẽ tự động tắt.
- Không mở nắp trong khi đổ nước ra.

### 4. VỆ SINH VÀ CHĂM SÓC THIẾT BỊ

Luôn rút phích cắm ra khỏi ổ điện trước khi vệ sinh thiết bị!

- Bạn có thể lau sạch vỏ bình bằng vải mềm ẩm nếu cần thiết.
- Trong trường hợp nước được sử dụng tạo ra khoáng chất tích tụ trong bình, chẳng hạn như canxi, hãy đổ hỗn hợp gồm nước và nước chanh đầy một nửa bình và đun sôi. Nếu tạp chất vẫn còn sót lại, pha hỗn hợp và đun sôi một lần nữa, để hỗn hợp nguội lại trước khi đổ và rửa sạch bình.

### 5. THÔNG SỐ KỸ THUẬT

Mã thiết bị:	01513
Tên thiết bị:	ThermoSense 220 Steel
Công suất:	1370-1630 W
Nguồn điện:	220-240 V ~ 50/60 Hz
Dung tích bình chứa:	1.2L

Sản xuất tại:  
Thiết kế tại:

Trung Quốc  
Tây Ban Nha